

PRIMA ANNUALITA' 2019



MINISTERO DELLE INFRASTRUTTURE E DEI TRASPORTI

Decreto n° 49 del 16 febbraio 2018: "Finanziamento degli interventi relativi a programmi straordinari di manutenzione della rete viaria di Province e Città Metropolitane, ai sensi dell'art. 1, commi 1076, 1077 e 1078, della legge 27 dicembre 2017, n. 205.



Città Metropolitana di Messina

III[^] Direzione – Viabilità Metropolitana

2° Servizio – Distretto Costa Jonica

Progetto dei lavori di Manutenzione straordinaria per migliorare i livelli di sicurezza lungo le SS.PP. del Primo Ufficio Viabilità (dai villaggi Sud del Comune di Messina al Comune di Mandanici). COD: 03600.19.ME – C.U.P: B97H18004460001

PROGETTO ESECUTIVO

AGGIORNAMENTO AL PREZZIARIO 2019 (D.A. n° 04 del 16/01/2019)

Elaborato:

PARTICOLARI COSTRUTTIVI

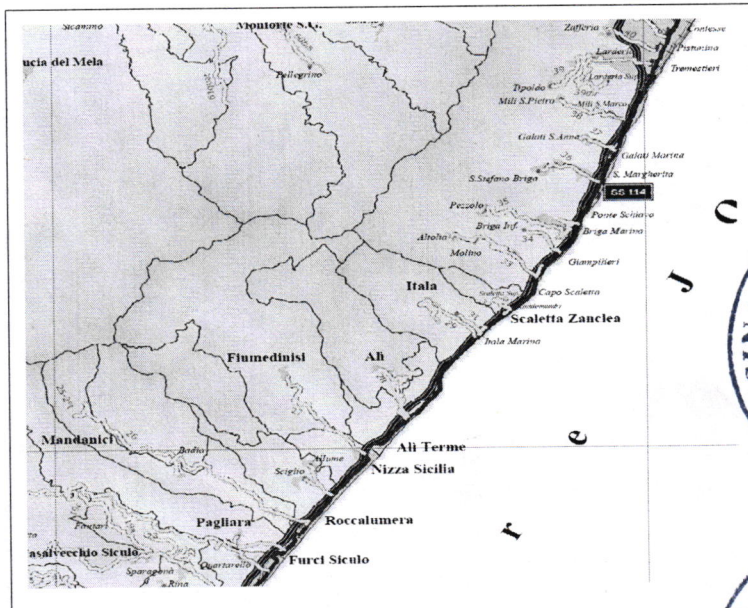

Visti ed approvazioni:

Il R.U.P. visti gli elaborati progettuali, APPROVA in linea tecnica ai sensi dell'art.5 comma 3 della L.R. n.12/2011 e dell'art. 24 della L.R. 8/2016 e s.m.i.

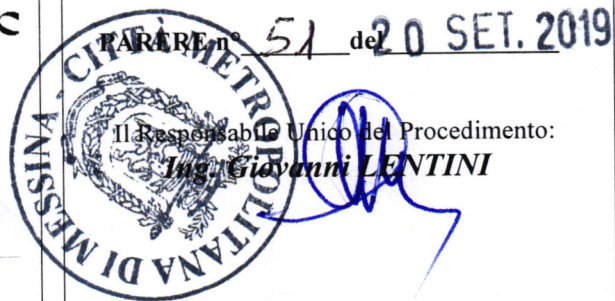

Progettisti:

Geom. Carmelo Gaetano MAGGIOLOTI

Geom. Pasquale CHIARA



Data

16 SET. 2019

Il Dirigente F.F.:

Dr. Francesco ROCCAFORTE

Tav. 12

CARATTERISTICHE GENERALI SEGNALETICA

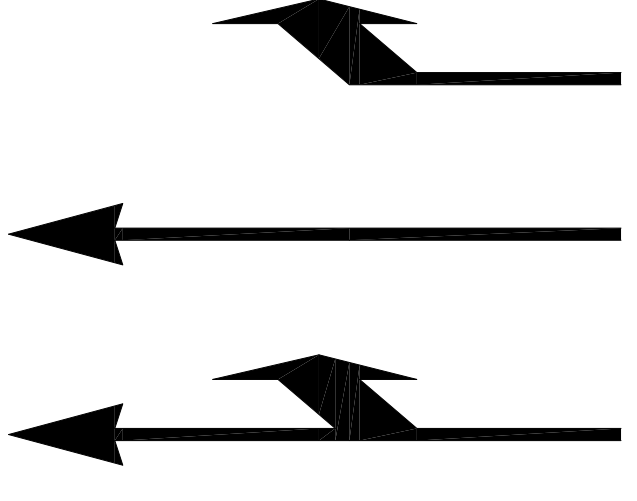
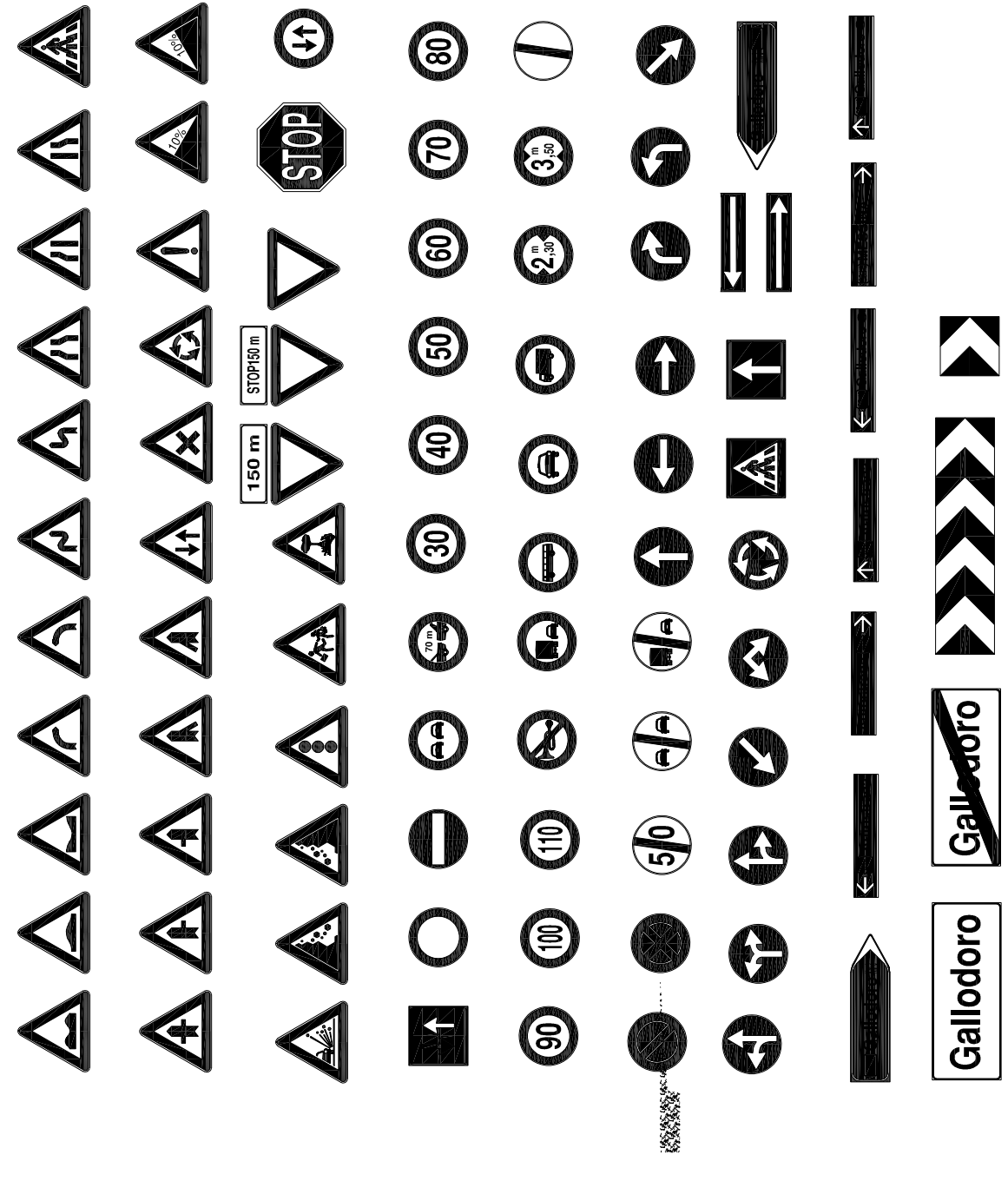

SAGOMATURA GABBIONI

SE FOSSE NECESSARIO SAGOMARE I GABBIONI LO SI PUO' FARE PIEGANDO OPPORTUNAMENTE SPORTELLINI E CORDERCHI

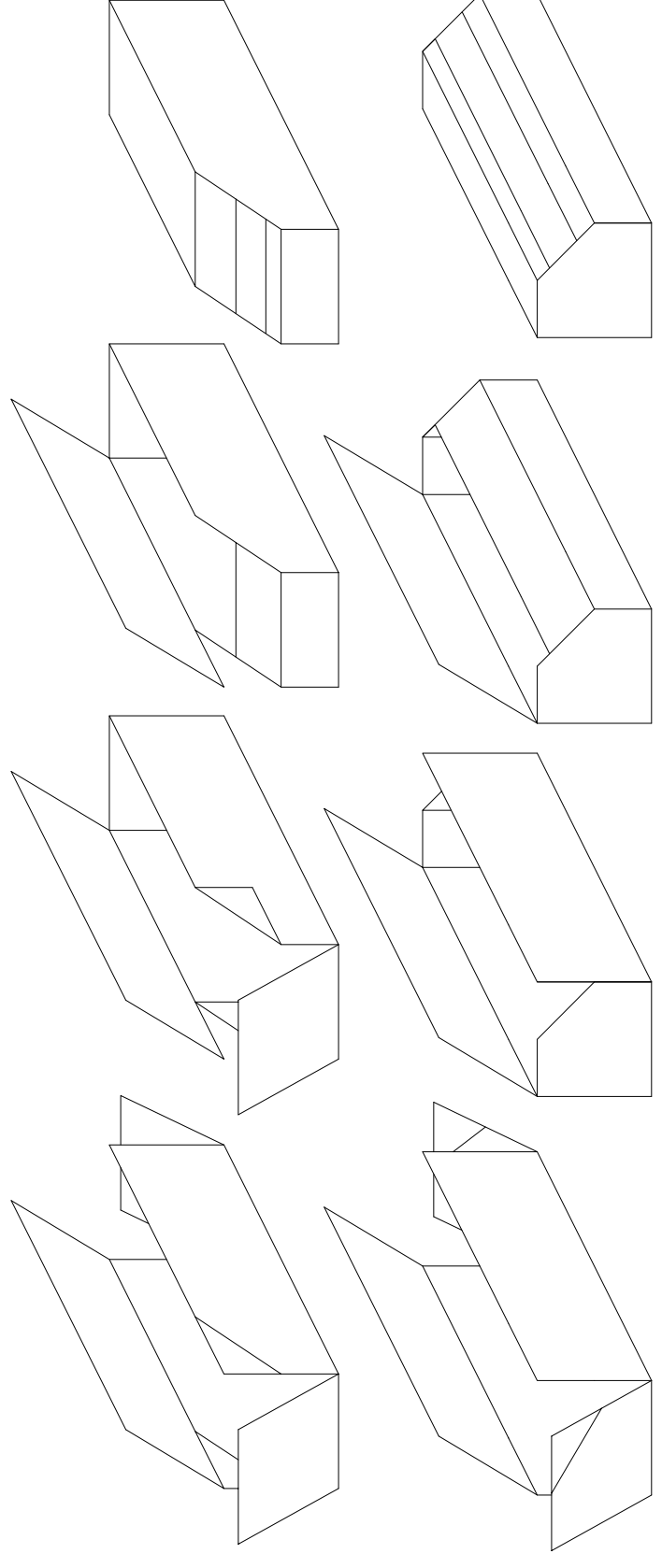

FORMAZIONE DELLA STRUTTURA IN GABBIONI

QUANDO E' POSSIBILE ASSEMBLARE PICCOLI GRUPPI DI GABBIONI AL FUORI DEL PUNTO DI POSA E POI PORTARLI IN POSIZIONE COME SEZIONI COMPLETE DA COLLEGARE A QUELLO GIU' IN SITO QUESTO RENE' PIU' SEMPLICE E' ASSEMBLAGGIO, SOTTINTESO QUANDO SI OPERA IN ACQUA. IL MANTO DI POSA DEVE ESSERE REALIZZATO IN UNO DEI SEI MODO DI POSA, INDICANDO LA SCELTA DI POSA CON UNO DEI SEI TIPI DI POSA.

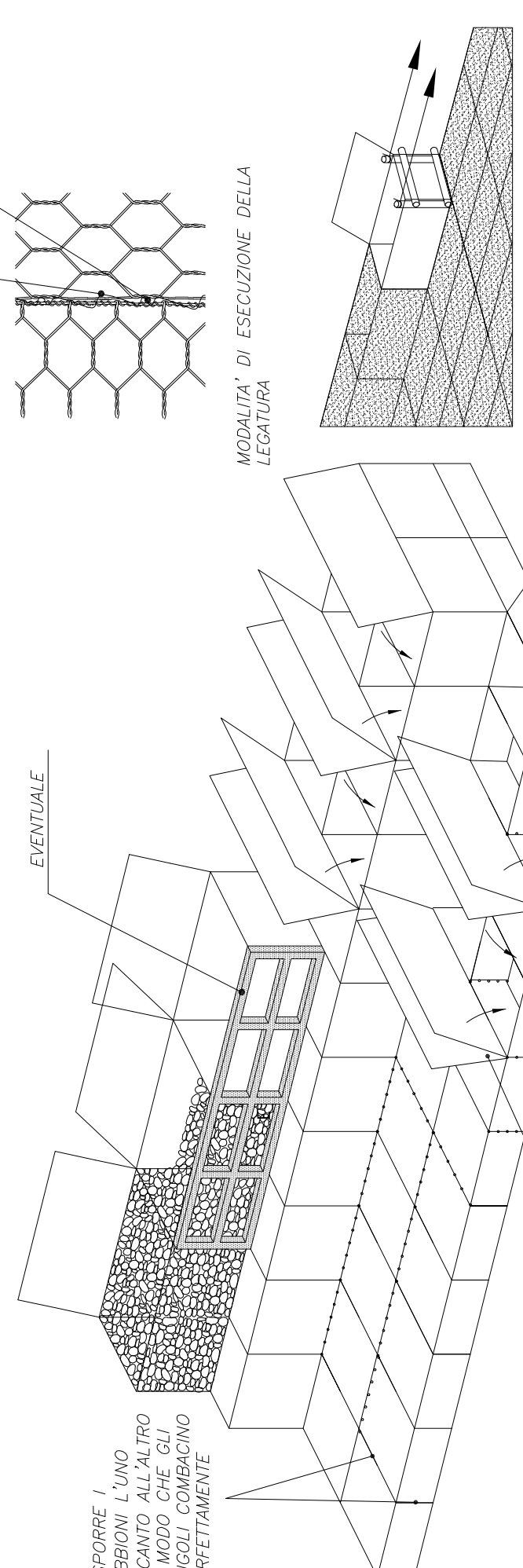

POSIZIONANDO I GABBIONI SOTTO AL QUADRO DI POSA, SI PUO' REALIZZARE IL MANTO DI POSA IN UNO DEI SEI MODO DI POSA, INDICANDO LA SCELTA DI POSA CON UNO DEI SEI TIPI DI POSA.

RIEMPIMENTO DEI GABBIONI

I GABBIONI DEVONO ESSERE RIEMPIUTI CON MATERIALE LAMBELO NON GELATO, CON REZZATURA NON SUPERIORE A 250 mm e DI DIMENSIONI NON INFERIORI A QUELLE DEL QUADRO DI POSA.

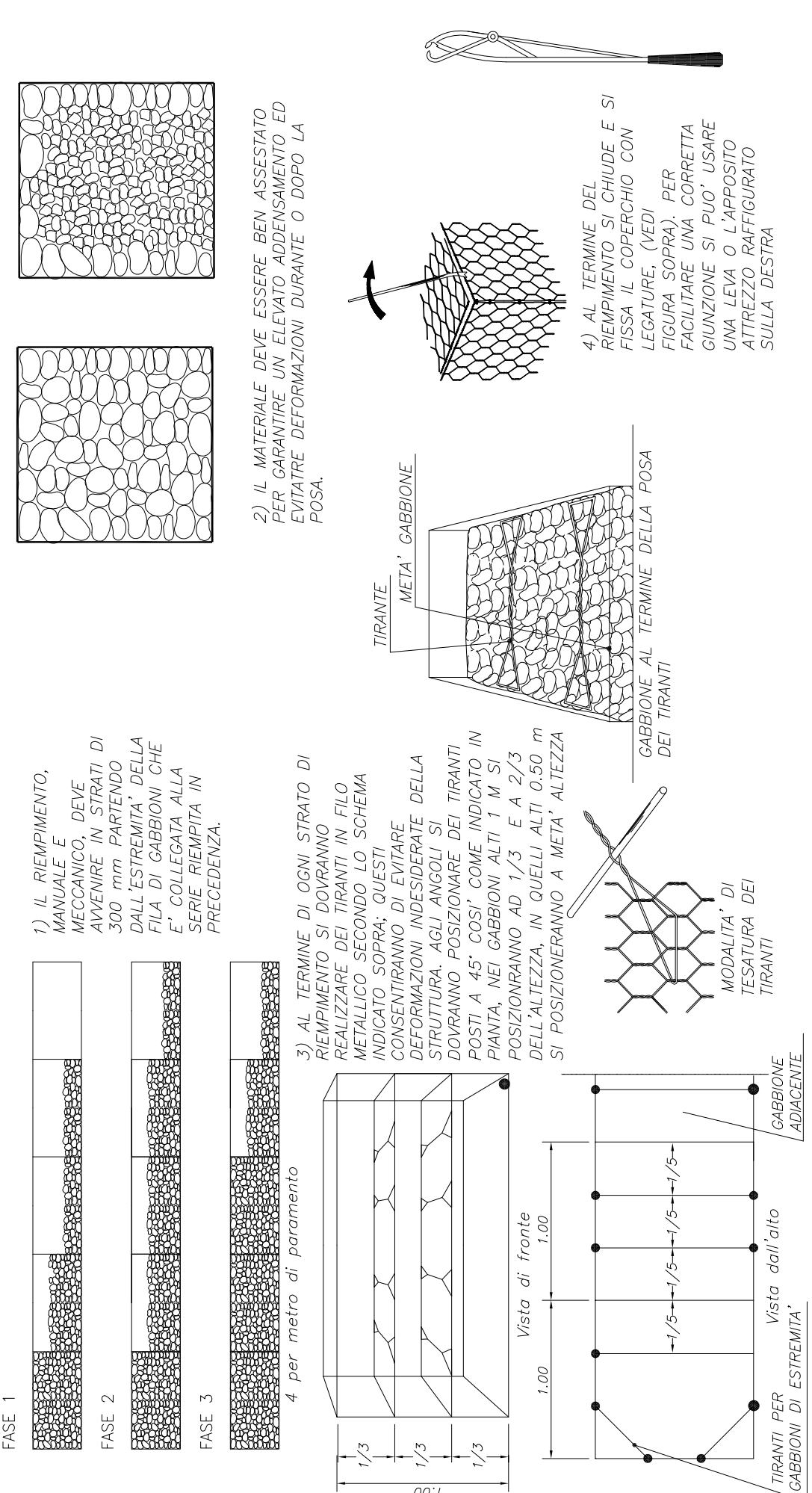

DESCRIZIONE GABBIONE A SCATOLA A MAGLIA VERTICALE

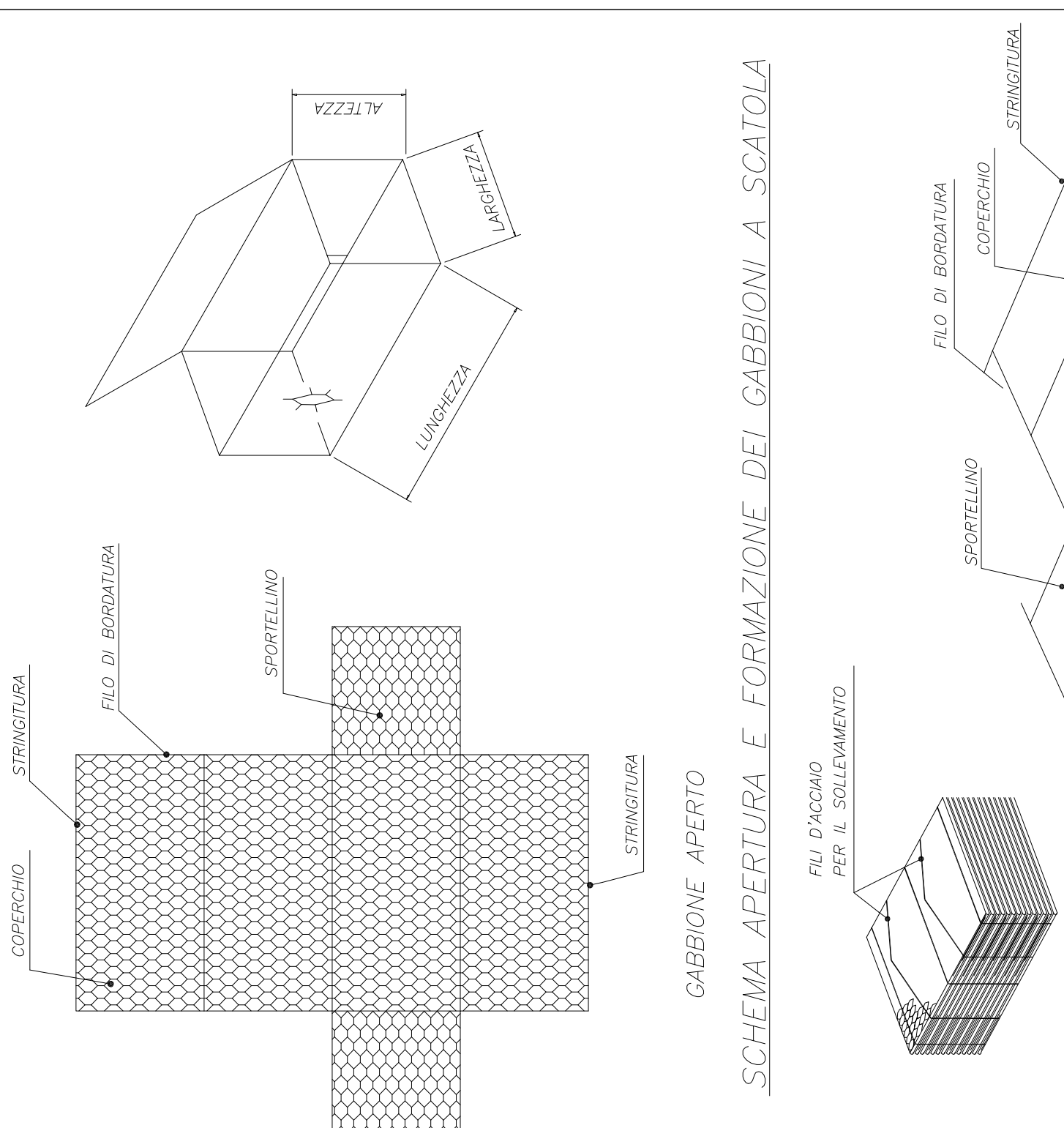

1) APRIRE IL PACCO DI GABBIONI
2) APRIRE CON GABRIONE APPROSSIMANDO IL MANTO DI POSA AL MANTO DI POSA IN RANGO STRANIERO E L'ESTREMITA' ED ELEVANDO LE EVENTUALI GRANDE E L'ESTREMITA' DI POSA AL MANTO DI POSA IN RANGO STRANIERO PER FORMARE LO SCATOLARE.
3) PREGARE IL LADO FRONTALE E QUELLO POSTERIORE

ASSEMBLAGGIO DEI GABBIONI A SCATOLA

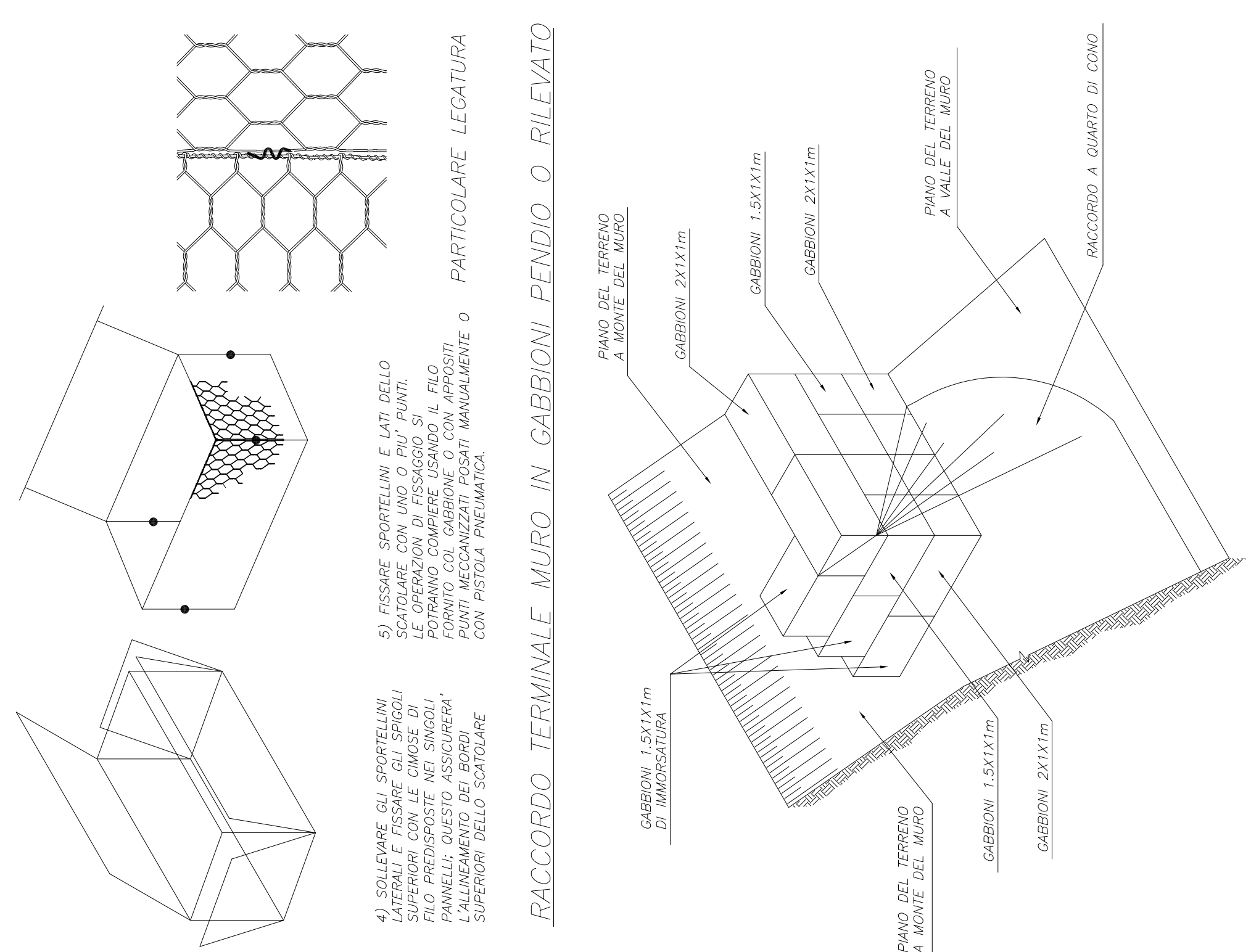

4) SCELTA DI POSA: SCELTA DI POSA SOTTINTESA QUANDO SI OPERA IN ACQUA. IL MANTO DI POSA DEVE ESSERE REALIZZATO IN UNO DEI SEI MODO DI POSA, INDICANDO LA SCELTA DI POSA CON UNO DEI SEI TIPI DI POSA.

MURI IN GABBIONI SEZIONI TIPO E DETTAGLI COSTRUTTIVI

SEZIONI TIPO MURI VERTICALI

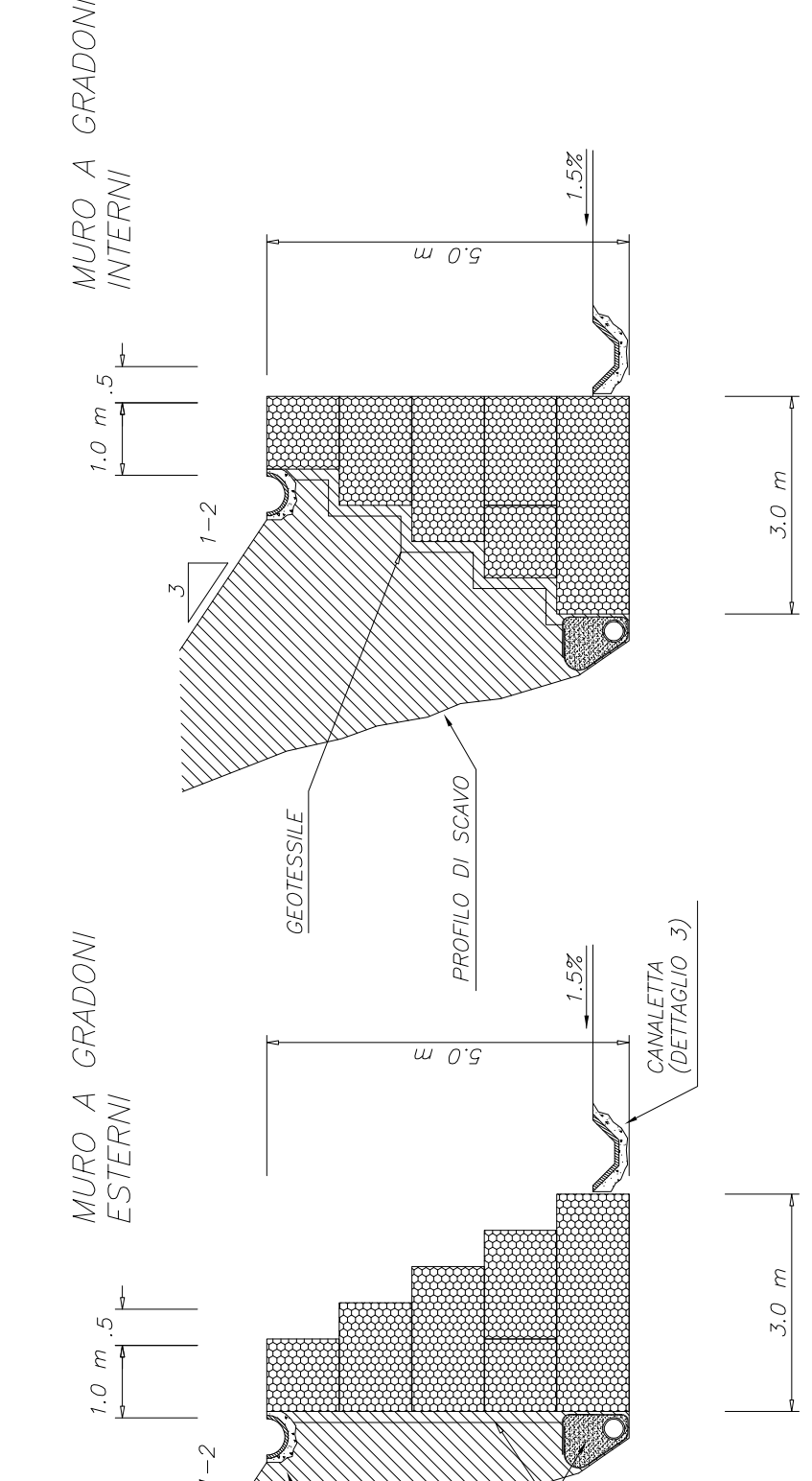

PAVIMENTAZIONE STRADALE TIPO

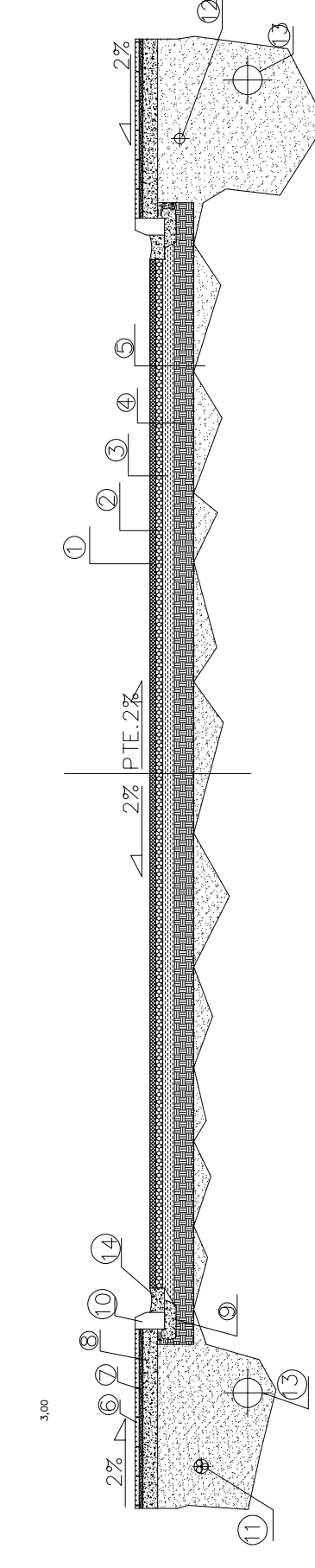

- 1) Fessure di dilatazione
- 2) Strato di collegamento (Binario)
- 3) Strato di base
- 4) Strato di base sottile
- 5) Strato di base sottile
- 6) Piatteforme pavimentazione municipale cm. 30x30
- 7) Piatteforme pavimentazione municipale cm. 30x30
- 8) Piatteforme pavimentazione municipale cm. 30x30
- 9) Conglomerato cementizio per posa cordolo e curvato
- 10) Cordolo prefabbricato in as. precompresso
- 11) Tubo corrugato in as. precompresso
- 12) Tubo corrugato in as. precompresso
- 13) Tubo corrugato in as. precompresso
- 14) Tubo corrugato in as. precompresso

BARRIERA METALLICA SU CORDOLO scala 1:50

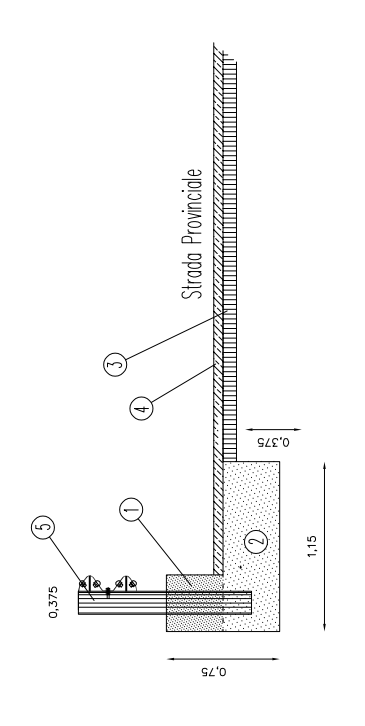

CUNETTA CON SPALETTA scala 1:50

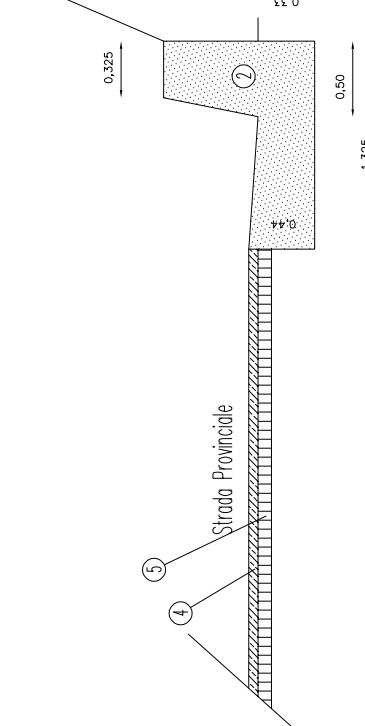

PARTICOLARE PARAPETTI scola 1:50

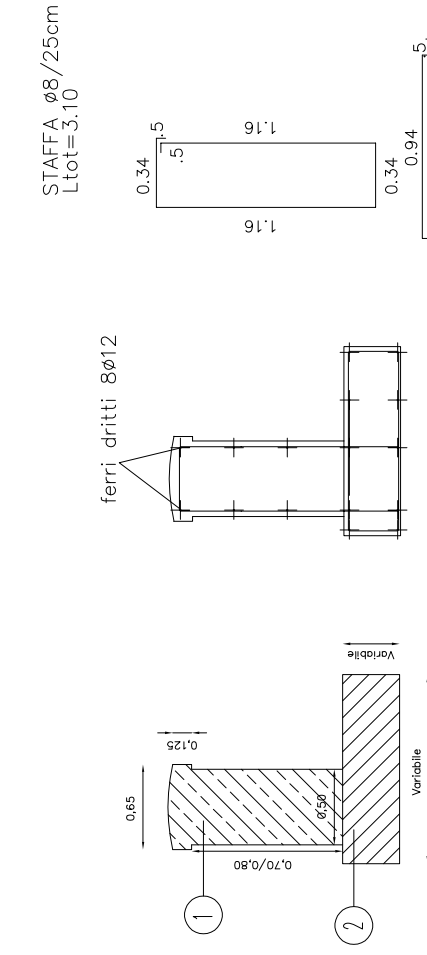

STAFFE

